

Воздушные фильтры

Тутаевский моторный завод освоил производство воздушного фильтра 7511.1109010-10 взамен фильтра 8421.1109010.

Новый фильтр отличается креплением бункера (задней крышки) – 1 центральная гайка вместо 12 по контуру, а также немного смещённой впускной горловиной (140 мм вместо 154). Габаритные чертежи фильтров см ниже.

Параметры фильтров, типы фильтрующих элементов полностью одинаковы.

Производство фильтров 7511 начнётся с июня 2011 года.

Фильтр 8421 будет снят с производства.

84211109010 Г4

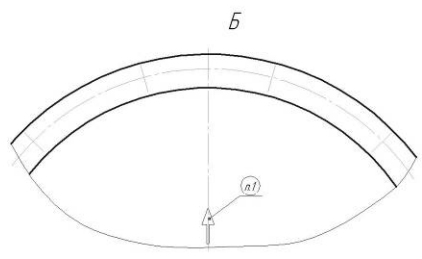
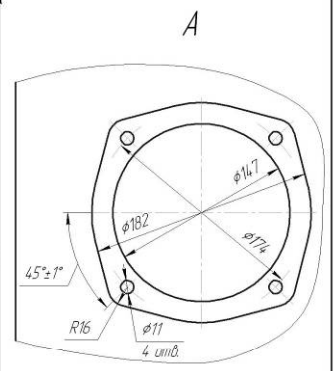
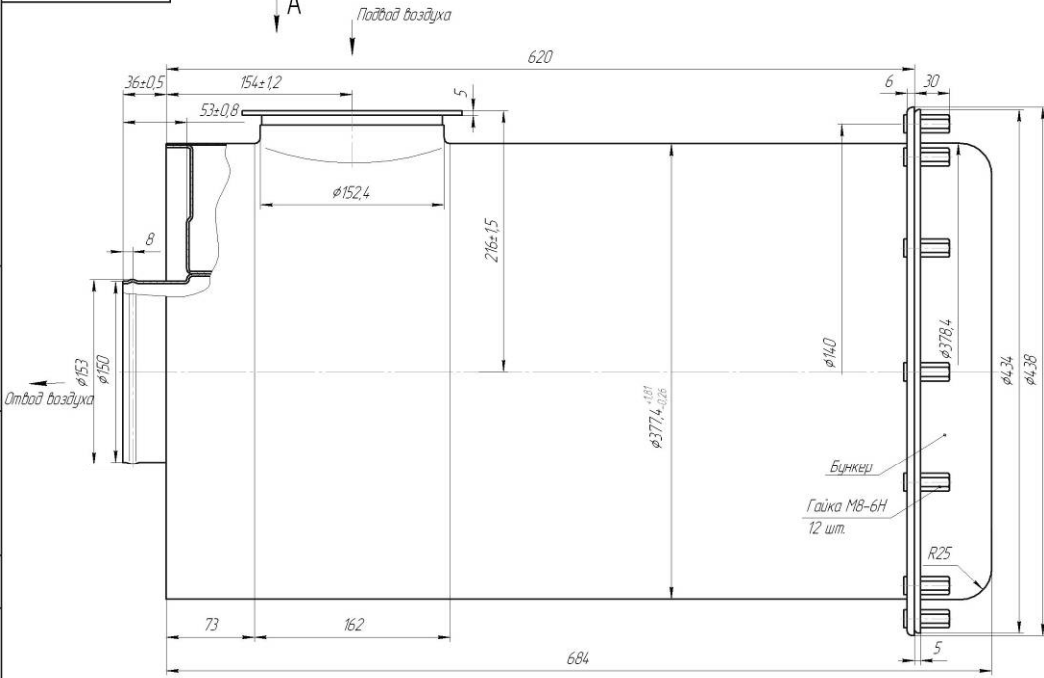

1. При горизонтальном расположении воздушного фильтра стрелка на бункере должна быть направлена вверх.
 2. При соединении воздушного фильтра с двигателем устанавливать по два хомута с каждой стороны соединительного рукава.

				84211109010 Г4	
№ п/п	№ докум.	Дата	Вит.	Лист	Масштаб
1				12	
Фильтр воздушный					
Габаритный чертеж					
				ТМЗ	
Копировать				Формат А2	

75111109010-10 Г4

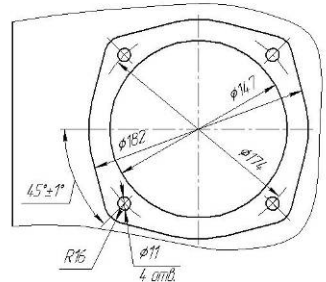
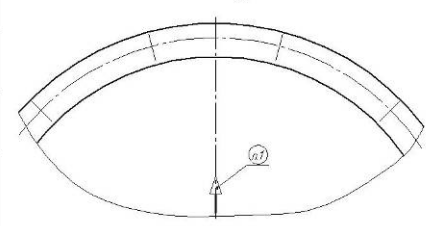
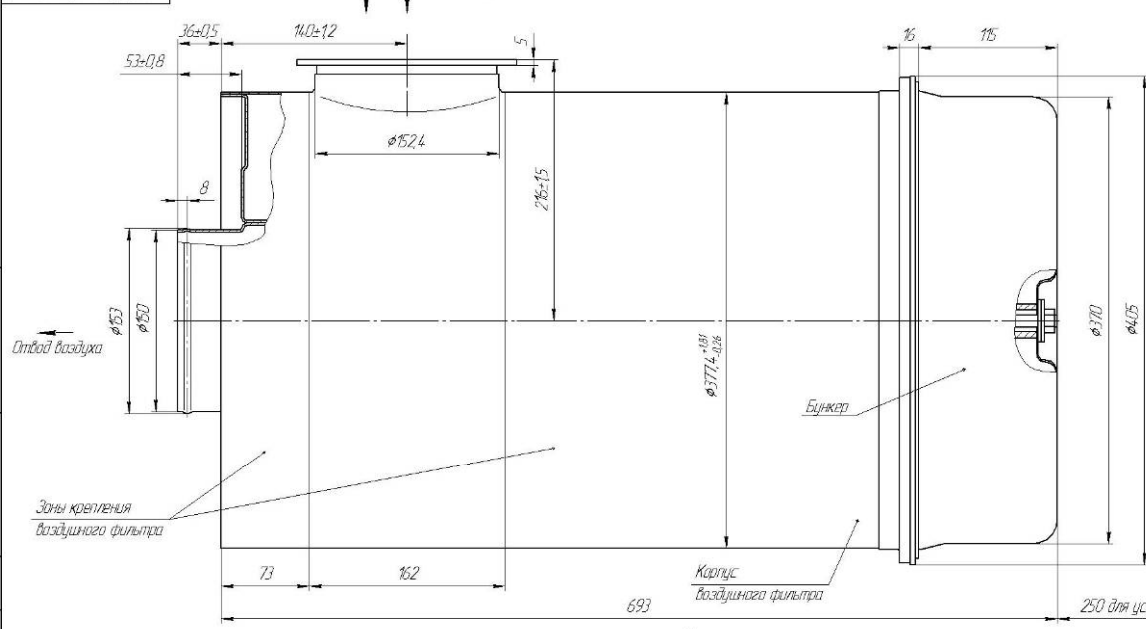

1. При горизонтальном расположении воздушного фильтра стрелка на бункере должна быть направлена вверх.
 2. При соединении воздушного фильтра с двигателем устанавливать по два хомута с каждой стороны соединительного рукава.

				75111109010-10 Г4	
№ п/п	№ докум.	Дата	Вит.	Лист	Масштаб
1				12	
Фильтр воздушный					
Габаритный чертеж					
				ТМЗ	
Копировать				Формат А2	